

Hotte d'extraction à haute efficacité Série H3-H4

intellinox

Manuel d'installation

AVERTISSEMENTS

Seul le personnel qualifié devrait installer ce système. Le personnel doit bien comprendre ces instructions, de même que des codes locaux, codes de bâtiment et codes de feu applicables. Le personnel doit être au fait des précautions de sécurité.

Toujours déconnecter l'alimentation électrique de la hotte avant de travailler sur la hotte ou autour de celle-ci.

Respecter les codes électriques, de plomberie et de sécurité locaux, ainsi que l'édition la plus récente du *NFPA for Ventilation Control and Fire Protection of Commercial Cooking Operations (NFPA 96)*.

Instructions d'utilisation de la hotte

Débits d'air

Les débits d'air minimum d'extraction ont été établis en fonction des modèles de hotte, tels que présentés dans le **TABLEAU 1** ci-dessous. Les débits d'évacuation en air ont été établis dans des conditions de laboratoire contrôlées. Un débit d'évacuation d'air plus important est nécessaire pour une élimination complète de la vapeur et de la fumée dans des installations spécifiques.

| No Modèle de hotte | Longueur de la hotte | | Débit d'air d'extraction minimum | |
|--------------------|----------------------|-------------|----------------------------------|----------|
| | [m] | [ft] | [m ³ /min/m] | [CFM/pi] |
| H3-100 | 1.14 – 1.82 | 3.75 – 5.99 | 22.9 | 246 |
| | 1.83 – 3.66 | 6 – 12 | 19.3 | 208 |
| H3-101 | 1.14 – 1.82 | 3.75 – 5.99 | 22.9 | 246 |
| | 1.83 – 3.66 | 6 – 12 | 18.4 | 198 |
| H3-110 | 1.14 – 1.82 | 3.75 – 5.99 | 31.1 | 335 |
| | 1.83 – 3.66 | 6 – 12 | 24.2 | 261 |
| H3-111 | 1.14 – 1.82 | 3.75 – 5.99 | 31.6 | 340 |
| | 1.83 – 3.66 | 6 – 12 | 24.2 | 261 |
| H3-200 | 1.14 – 3.66 | 3.75 – 12 | 23.2 | 250 |
| H3-201 | 1.14 – 3.66 | 3.75 – 12 | 23.2 | 250 |
| H3-210 | 1.14 – 3.66 | 3.75 – 12 | 31.6 | 340 |
| H3-211 | 1.14 – 3.66 | 3.75 – 12 | 31.6 | 340 |
| H4-100 | 1.14 – 1.82 | 3.75 – 5.99 | 22.9 | 246 |
| | 1.83 – 3.66 | 6 – 12 | 19.3 | 208 |
| H4-101 | 1.14 – 1.82 | 3.75 – 5.99 | 22.9 | 246 |
| | 1.83 – 3.66 | 6 – 12 | 18.4 | 198 |
| H4-110 | 1.14 – 1.82 | 3.75 – 5.99 | 31.1 | 335 |
| | 1.83 – 3.66 | 6 – 12 | 24.2 | 261 |
| H4-111 | 1.14 – 1.82 | 3.75 – 5.99 | 31.6 | 340 |
| | 1.83 – 3.66 | 6 – 12 | 24.2 | 261 |
| H4-200 | 1.14 – 3.66 | 3.75 – 12 | 23.2 | 250 |
| H4-201 | 1.14 – 3.66 | 3.75 – 12 | 23.2 | 250 |
| H4-210 | 1.14 – 3.66 | 3.75 – 12 | 31.6 | 340 |
| H4-211 | 1.14 – 3.66 | 3.75 – 12 | 31.6 | 340 |

TABEAU 1 : Débits d'air d'extraction minimum en fonction du numéro de modèle de la hotte

Diffuseurs linéaires (si présents)

Puisque les diffuseurs linéaires ne font pas partie intégrante de la hotte et que l'air d'alimentation n'est pas dirigé dans la hotte, ils ne sont pas considérés comme des chambres à air d'alimentation par les standards UL 710 et ULC-S646, et ne sont donc pas soumis aux débits limites d'alimentation d'air applicables. Ils seront identifiés comme Diffuseurs Linéaires ou Diffuseurs dans la suite de ce manuel.

Si la hotte est accompagnée de diffuseurs linéaires, leur emplacement varie selon les éléments de construction du projet spécifique. Veuillez vous référer aux Dessins de hotte de cuisine pour l'emplacement des diffuseurs.

Malgré le fait que les diffuseurs linéaires ne nécessitent pas un débit d'alimentation d'air maximum selon les standards susmentionnés, c'est une bonne pratique que de ne pas alimenter plus de 50% du débit d'air d'extraction des hottes par ces diffuseurs.

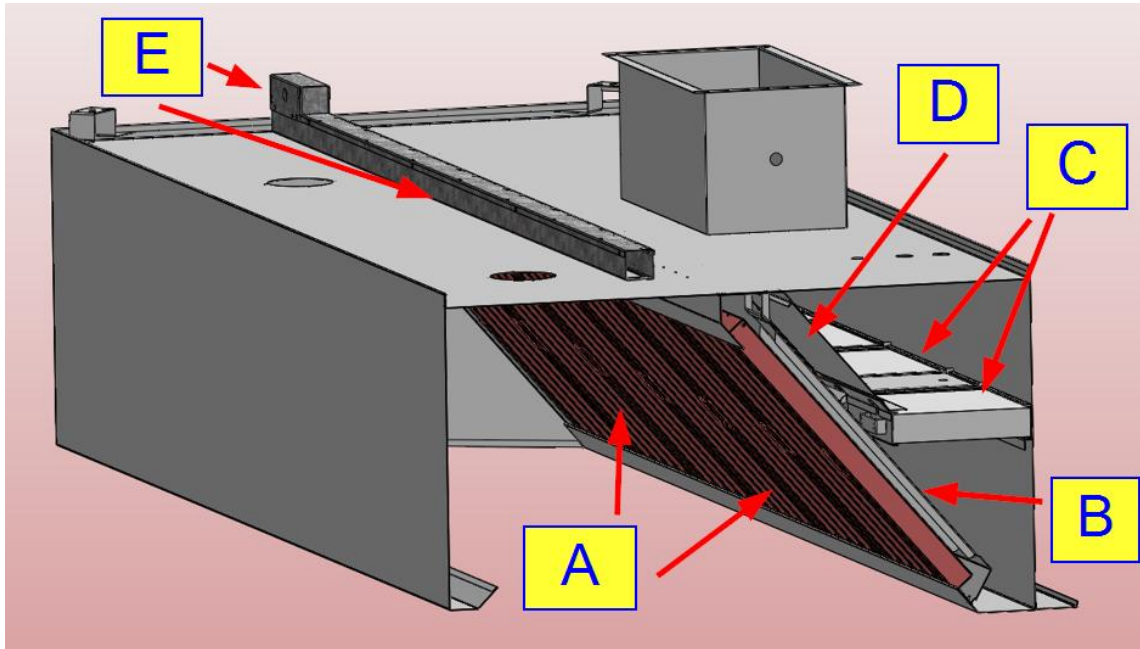

Figure 1 – Principales composantes de la hotte

Filtres primaires (filtres à chicane)

Les filtres primaires de la hotte sont identifiés par la lettre A sur la **FIGURE 1**. Ces filtres constituent le premier stage de filtration de la hotte à haute efficacité et collectent les plus grosses particules graisseuses. Si la hotte est équipée d'un système de lavage, ils servent aussi de pare-éclaboussures, de même que les membrures pare-éclaboussures derrière eux (identifiés par la lettre B sur la **FIGURE 1**, s'il y a un système de lavage).

Les filtres primaires doivent être nettoyés par l'utilisateur, car le système de lavage (si présent) ne nettoie que la surface en aval des filtres.

S'il y a un système de lavage, l'alimentation en eau de la hotte doit être coupée avant de faire quelque supervision ou maintenance à l'intérieur de la hotte. L'alimentation en eau peut être coupée à l'aide d'une valve manuelle ON/OFF à l'intérieur du cabinet de lavage.

Les filtres primaires **DOIVENT** être en place, de même que les membrures pare-éclaboussures derrière eux, pour que le système de lavage soit efficace et sécuritaire.

Filtres secondaires (filtres à haute efficacité)

Les filtres secondaires de la hotte sont identifiés par la lettre C sur la **FIGURE 1**. Ces filtres constituent le second stage de filtration de la hotte à haute efficacité et collectent les particules graisseuses plus petites.

Les filtres secondaires ne **DOIVENT PAS** être manipulés par l'utilisateur. Leur manipulation, installation, désinstallation et/ou remplacement ne peut être effectué uniquement par un technicien qualifié. Veuillez contacter votre Centre de Service Autorisé pour une maintenance exceptionnelle ou dans le cas d'un bris.

La hotte est aussi munie de panneaux d'accès (identifiés par la lettre D sur la **FIGURE 1**) pour superviser ou faire une maintenance légère dans la zone au-dessus des filtres secondaires. S'il y a un système de lavage, l'alimentation en eau de la hotte doit être coupée avant de faire quelconque supervision ou maintenance à l'intérieur de la hotte. L'alimentation en eau peut être coupée à l'aide d'une valve manuelle ON/OFF à l'intérieur du cabinet de lavage.

Les filtres secondaires n'ont pas besoin d'être nettoyés par l'utilisateur. Peu importe la présence ou non d'un système de lavage dans la hotte, ils ont besoin d'être remplacés après une certaine période. Veuillez contacter votre Centre de Service Autorisé pour plus d'information ou pour planifier un remplacement.

S'il y a un système de lavage, l'alimentation en eau de la hotte doit être coupée avant de faire quelconque manipulation avec les filtres secondaires.

SVD ECOAZUR® (capteurs de hotte)

Si la hotte est équipée d'un Système de Ventilation à la Demande (SVD) ECOAZUR® (identifié par la lettre E sur la **FIGURE 1**), veuillez svp vous référer au Manuel de l'Usager et au Manuel d'Installation ECOAZUR® pour plus d'information sur ce système.

Guide d'installation de la hotte

Avant l'installation

Avant l'installation, vérifier avec les autorités ayant juridiction quant aux dégagements requis d'avec les structures autour de la hotte et des autres équipements. Considérer également d'avoir un accès suffisant pour procéder à la maintenance de la hotte et des différentes composantes lors du choix de l'emplacement de la hotte. L'étiquette d'information située sur le côté intérieur de la hotte fournit de plus amples renseignements quant à l'installation de la hotte (température maximale des surfaces de cuisson sous la hotte, distances de surplombement, débits d'air minimum, informations électriques pour les luminaires de hotte, etc.)

Manipulation

Les hottes doivent être manipulées et déplacées à l'aide des supports de levage prévus à cet effet ou à l'aide de la palette lorsqu'un chariot à fourche est utilisé. Manipuler de manière à éviter les égratignures et les bosses. Une finition endommagée peut réduire la capacité de résistance à la corrosion.

Dégagements

À L'ARRIÈRE : 76mm (3") d'un mur non-combustible et/ou semi-combustible

CÔTÉS : 76mm (3") d'un mur semi-combustible ou 457mm (18") d'un mur combustible

- Si la hotte ne peut pas être installée à une distance égale ou supérieure à 457mm (18") d'un mur combustible, du revêtement mural d'acier inoxydable doit être installé sur la mur spécifique.
- Pour plus d'information, veuillez vous référer à l'étiquette de spécifications sur le côté intérieur de la hotte.
- L'installation de la hotte doit être conforme avec le standard NFPA 96, *Standard for Ventilation Control and Fire Protection of Commercial Cooking Operations*.

Étapes d'installation

- Installer des tiges filetées entre le plafond et les supports de hotte et assembler la rondelle, la rondelle à ressort et l'écrou sur les tiges filetées au-dessus et en-dessous du support (voir **FIGURE 2**). Utiliser de la quincaillerie 7/16-14 UNC ou 1/2-13 UNC.
- Avec l'utilisation d'un niveau, ajuster les tiges filetées pour s'assurer que la hotte soit parallèle au plafond et perpendiculaire aux murs adjacents.

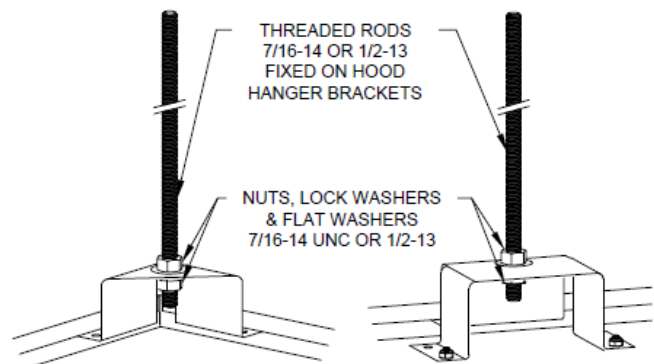

FIGURE 2 – Supports de hotte

Connexion électrique sur site des luminaires

La connexion électrique sur site du câblage des luminaires 115 VAC, 1ph, 60 Hz doit être faite à l'intérieur de la boîte de jonction située au coin avant gauche, sur le dessus de la hotte (voir **FIGURE 3**). Utiliser des câbles de cuivre de calibre 12 à 16 AWG pour connecter le circuit primaire dans la boîte de jonction. Tout le câblage doit être fait selon les codes locaux.

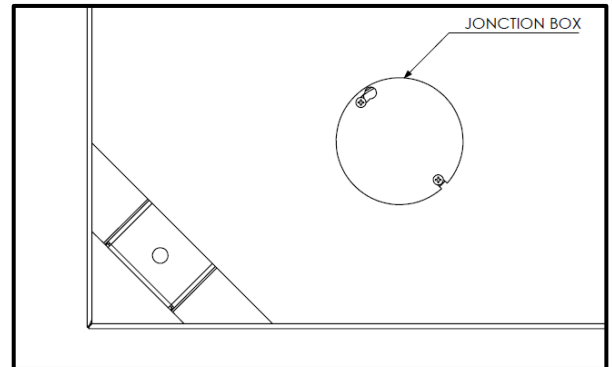

FIGURE 3 - Boîte de jonction au coin avant gauche de la hotte

Instructions d'utilisation du système de lavage

Général

Le système de lavage, pour les hottes en étant équipée, est un système de nettoyage pour les zones à l'arrière des filtres primaires. Les parties nettoyées incluent les filtres secondaires, les parois de la hotte touchant à ces zones et la surface arrière des filtres primaires. La liste suivante identifie les parties principales du système (veuillez svp vous référer à la **FIGURE 4** pour les numéros d'article).

- A. Cabinet de lavage de bout de hotte (modèle H3-3, en option)
- B. Cabinet de lavage mural (modèle H3-4, en option)
- C. Cabinet de détergent mural (modèle H3-5, en option)
- D. Réseau supérieur de buses de lavage
- E. Réseau inférieur de buses de lavage
- F. Buse de lavage
- G. Boîtier de valve(s) solénoïde(s) (modèle H3-6, en option) pour les hottes équipées de valve(s) solénoïde(s) au-dessus d'elles
- H. Point d'entrée du détergent
- I. Point d'entrée d'eau du système de lavage

Opération

Le système de lavage est programmé pour effectuer des cycles de lavage automatiques lorsqu'il n'y a aucune cuisson sous la hotte et qu'aucun débit d'air d'extraction n'est requis, en utilisant de l'eau chaude et du détergent. L'utilisateur peut déclencher manuellement un cycle de lavage en accédant au Contrôleur de système ECOAZUR® (veuillez svp vous référer aux schémas électriques spécifiques au projet et au Manuel de l'utilisateur).

Les filtres primaires DOIVENT être en place, de même que les membrures pare-éclaboussures derrière eux, pour que le système de lavage soit efficace et sécuritaire (voir la section Filtres secondaires).

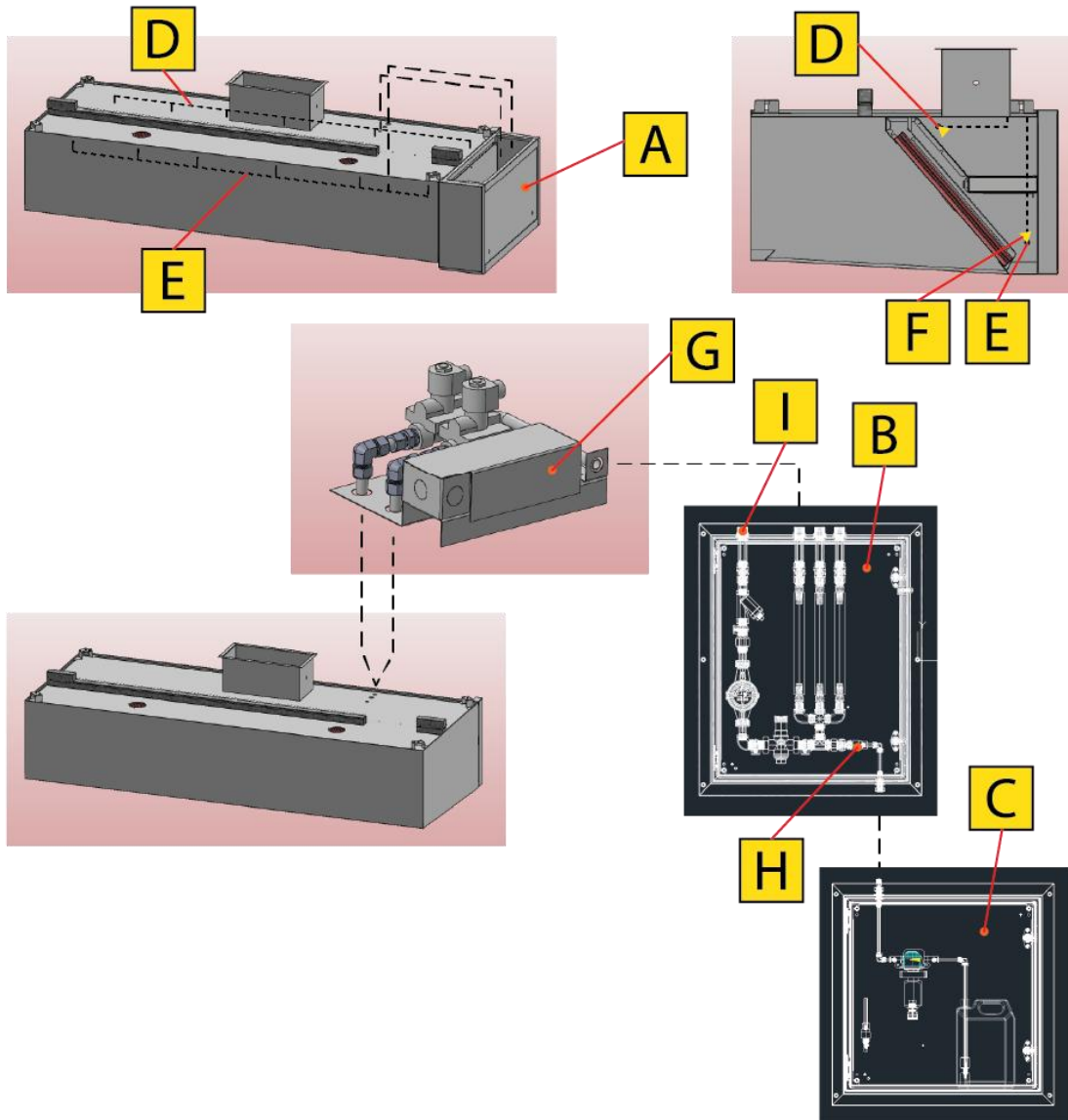

FIGURE 4 – Vue générale du système de lavage et de ses principales composantes

Installation du système de lavage

Entrée d'eau

Un point de connexion 3/4" NPT pour l'eau est présent dans le cabinet de lavage. La pression d'entrée d'eau doit être entre 172 kPa (25 psi) et 483 kPa (70 psi) pour bien fonctionner. Un système sous-pressurisé entraîne une faible efficacité des buses de lavage.

Installer un dispositif d'anti-refoulement (fourni par d'autres) et un point de drainage lorsque requis par les codes locaux.

Spécifications du détergent (si présent)

Le détergent doit se situer dans le cabinet de lavage ou le cabinet de détergent (si présent). Le récipient de 4L (1 gal. US) de détergent devrait être utilisé. Celui-ci doit être vérifié périodiquement dépendamment du volume de détergent utilisé.

Connexion électrique sur site

Veillez svp vous référer aux schémas électriques spécifiques du projet tels que nommés sur l'étiquette d'identification à l'intérieur du cabinet de lavage.

Toutes les connexions électriques à l'intérieur du cabinet de lavage sont des connexions de faible intensité (24V ou moins). L'utilisation de câblage blindé est recommandée pour toutes les connexions de faible intensité afin de prévenir l'interférence des signaux avec d'autres circuits de haut voltage. Si le cabinet de lavage est muni d'une boîte de jonction, la connexion électrique sur site doit y être faite.